



RAPPRESENTANZE – COMMERCIO  
TRASFORMAZIONI ARTICOLI INDUSTRIALI  
Via F. Sanson ,47 - 25123 Brescia  
Tel./Fax 030/361794  
C.F. BROGTN29T25B157X P.IVA 00006080170

ABRASIVI RIGIDI E FLESSIBILI

**NORTON**

UTENSILI ELETTRICI ALTA FREQUENZA

UTENSILI PNEUMATICI

**URYU**

## Smerigliatrice pneumatica dritta

Smerigliatrice pneumatica dritta **URYU ATA** per finitura sbavatura

Smerigliatrice pneumatica dritta con pinza da 3 – 6 – 8 – 10 mm

**Lunghezza massima della smerigliatrice 5000 mm**

**ATA** serie SDH – S – STX – SX – SHG

**URYU** UG-38N, UG-38NL, UG-25NA, UG-38EB, UG-38NA, UG-50S-200, UG-45H,  
UG-650ER, UG-65EBR, UG-65ER

**Velocità Robustezza Alta qualità**

La smerigliatrice pneumatica diritta URYU e ATA sono utensili robusti e duraturi nel tempo.

La smerigliatrice pneumatica diritta è ideale per lavori di sbavatura, pulizia cordoni di saldatura e riparazione di stampi. Smerigliatrice pneumatica diritta per gli utensili a gambo quali frese in metallo duro e le mole abrasive con gambo.

**Lunghezza massima** della smerigliatrice pneumatica diritta è di **5000 mm** per la smerigliatura interna di difficile accesso. Vibrazioni ridotte per un migliore consumo e la durata delle frese in metallo duro.

Potenza della smerigliatrice pneumatica diritta **150 – 1500 Watt**

**Smerigliatrice pneumatica diritta leggera per utensili a gambo con Ø pinza 3 – 6 – 8 – 10 mm :**

**URYU** UG-38N, UG-38NL, UG-25NA, UG-38EB, UG-38NA, UG-50S-200, UG-45H

**ATA** SD45LR - motore sostituibile, SDH37LR, SDH37LR-150, SDH30LR, SDH30LR-150, SDH26LR, SDH26LR-150

**Smerigliatrice pneumatica diritta media per frese, mole abrasive con gambo o a disco:**

**URYU** UG-650ER, UG-65EBR, UG-65ER

**ATA** SV27LR, S22LRHD, S16LRHD, S10LRHD, STX22LRHD, STX16LRHD, STX10LRHD, SX22LR2, SX16LR2, SX10LR2

**ARTICOLI DI QUALITA' PER OGNI ESIGENZA A PREZZI CONVENIENTI**

# Smerigliatrici

SMERIGLIATRICI DIRITTE LEGGERE

## DIRITTE LEGGERE



SD45LR  
> Motore sostituibile  
Serie SDH



UG-38N

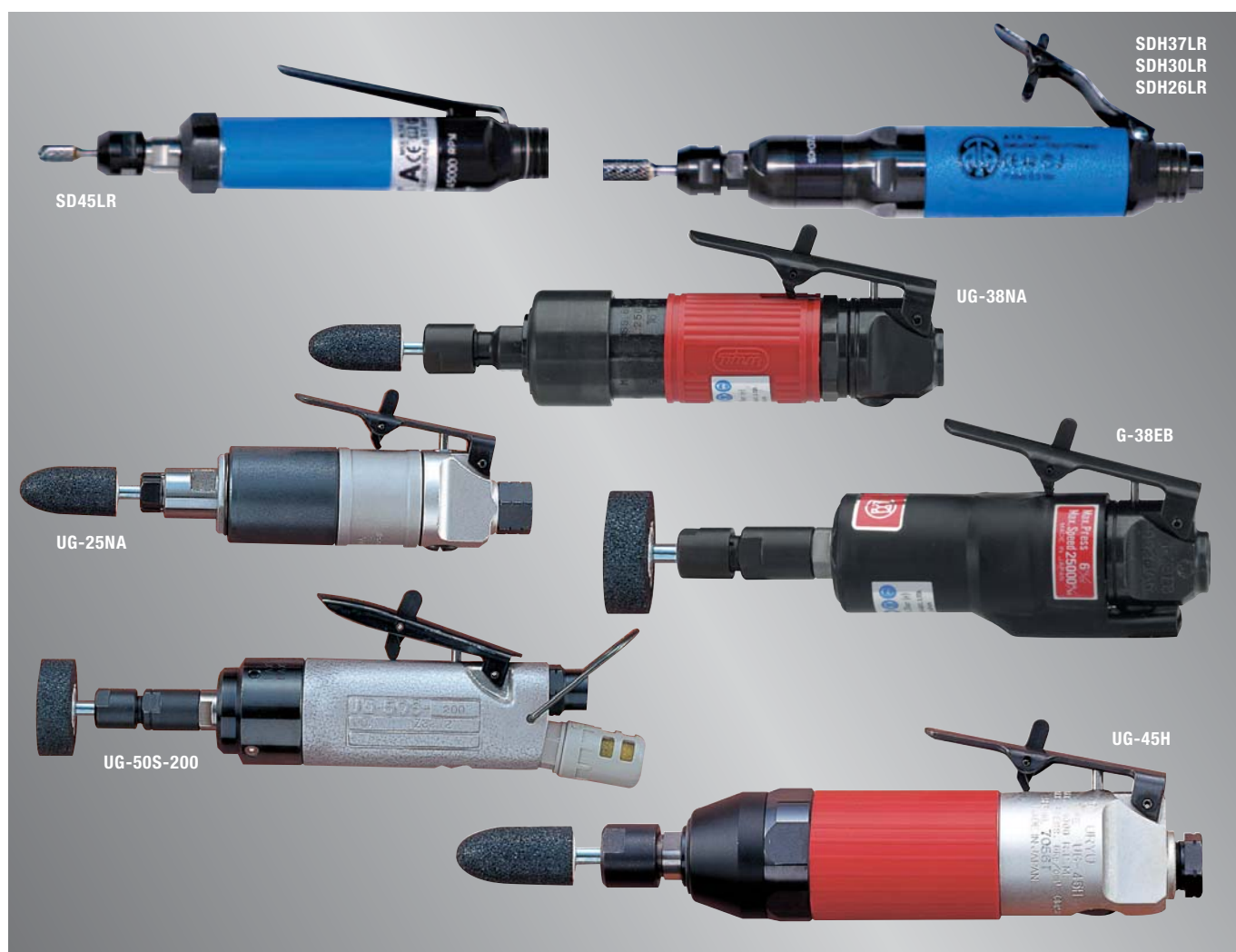

SDH37LR  
SDH30LR  
SDH26LR

SD45LR

UG-38NA

G-38EB

UG-25NA

UG-50S-200

UG-45H

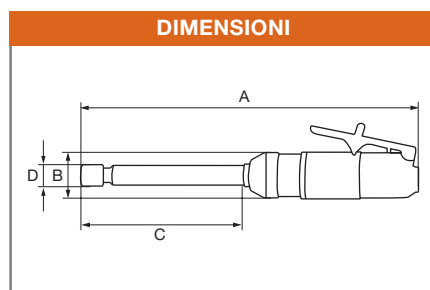
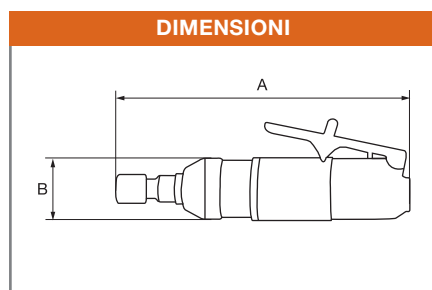

## Modelli ad albero lungo

Modello	Lung. albero (C) mm	Largh. albero (D) mm
UG-38NL	170	Ø27
SDH37LR-150	150	Ø21
SDH30LR-150	150	Ø21
SDH26LR-150	150	Ø21



## Smerigliatrici diritte leggere

Modello	Ø Pinza mm	Velocità a vuoto rpm	Lunghezza totale (A) mm	Ø Corpo utensile (B) mm	Peso Kg	Potenza W	Tubo aria Ø int. mm	Attacco aria NPT in	Consumo aria l/min	Rumorosità dB(A)	Tipo di albero
UG-38N	6	25000	164	35	0,57	315	10,0	1/4"	300	85	W8-24
UG-38NL**	6	25000	330	35	0,92	315	10,0	1/4"	300	85	W8-24
UG-25NA	6	25000	153	38	0,53	210	10,0	1/4"	300	82	vedi disegno
UG-38EB	6	20000	165	36,5	0,65	315	10,0	1/4"	400	85	3/8"-24UNF
UG-38NA	6	20000	165	35	0,65	315	10,0	1/4"	400	75	W8-24
UG-50S-200	6	20000	198	42	0,60	195	10,0	1/4"	400	73	3/8"-24UNF
UG-45H	6	18000	196	42	0,80	375	10,0	1/4"	600	76	ERICSSON
SD45LR*	3	45000	140	26	0,24	150	8,0	1/4"	230	64	vedi tabella
SDH37LR	6	37000	195	36	0,56	300	6,5	1/4"	570	74	vedi tabella
SDH37LR-150**	6	37000	288	36	0,82	300	6,5	1/4"	570	74	vedi tabella
SDH30LR	6	30000	195	36	0,56	300	6,5	1/4"	570	73	vedi tabella
SDH30LR-150**	6	30000	288	36	0,82	300	6,5	1/4"	570	73	vedi tabella
SDH26LR	6	26000	195	36	0,56	300	6,5	1/4"	570	72	vedi tabella
SDH26LR-150**	6	26000	288	36	0,82	300	6,5	1/4"	570	72	vedi tabella

Nota: tutte le smerigliatrici ATA possono essere fornite con scarico anteriore es codice: SDH26L (eliminando R dal cod. SDH26LR)

\*Disponibile anche con albero a diametro ridotto per accessi ristretti codice: SD45LR-CC

\*\*Smerigliatrici ad albero lungo

## Complementi per smerigliatrici diritte leggere

Codice	Descrizione	per utensile
923-001-0	pinza diam. 3 mm (a richiesta)	serie UG-25
923-003-0	pinza diam. 6 mm (in dotazione)	serie UG-25
923-534-0	pinza diam. 3 mm (a richiesta)	G-38EB e UG-50S-200
923-535-0	pinza diam. 6 mm (in dotazione)	G-38EB e UG-50S-200
923-510-0	pinza diam. 3 mm (a richiesta)	serie UG-38N
923-512-0	pinza diam. 6 mm (in dotazione)	serie UG-38N
923-170-0	pinza diam. 6 mm (in dotazione)	UG-45H
923-172-0	pinza diam. 8 mm (a richiesta)	UG-45H
133-126-10	pinza diam. 3 mm (in dotazione)	SD45LR
133-122-10	pinza diam. 6 mm (a richiesta)	SD45LR
RMSD45	motore di ricambio (a richiesta)	SD45LR
133-123-10	pinza diam. 3 mm (a richiesta)	serie SDH
133-121-10	pinza diam. 6 mm (in dotazione)	serie SDH
133-124-10	pinza diam. 8 mm (a richiesta)	serie SDH
133-106-10	pinza diam. 10 mm (a richiesta)	serie SDH

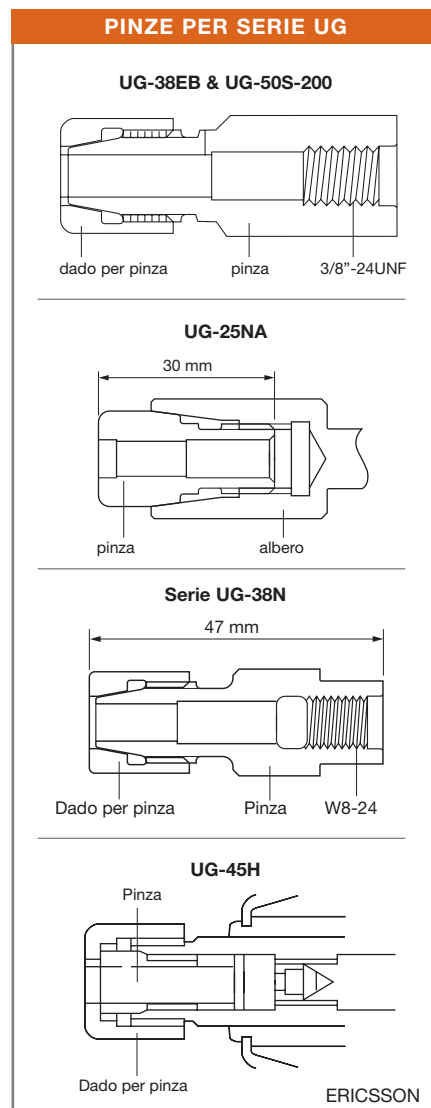

## DIRITTE MEDIE



Serie UG



SV27LR

> A basse vibrazioni

Serie S

> Motore sostituibile

Serie SX / Serie STX



UG-65ER

### DIMENSIONI

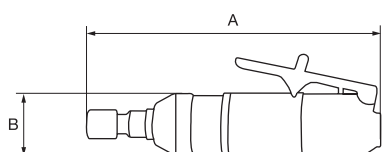

SV27LR

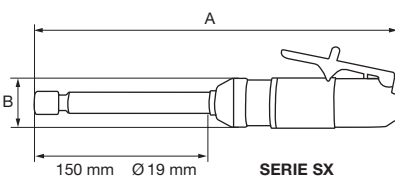

SERIE SX

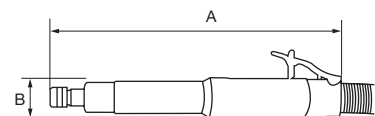

UG-650ER

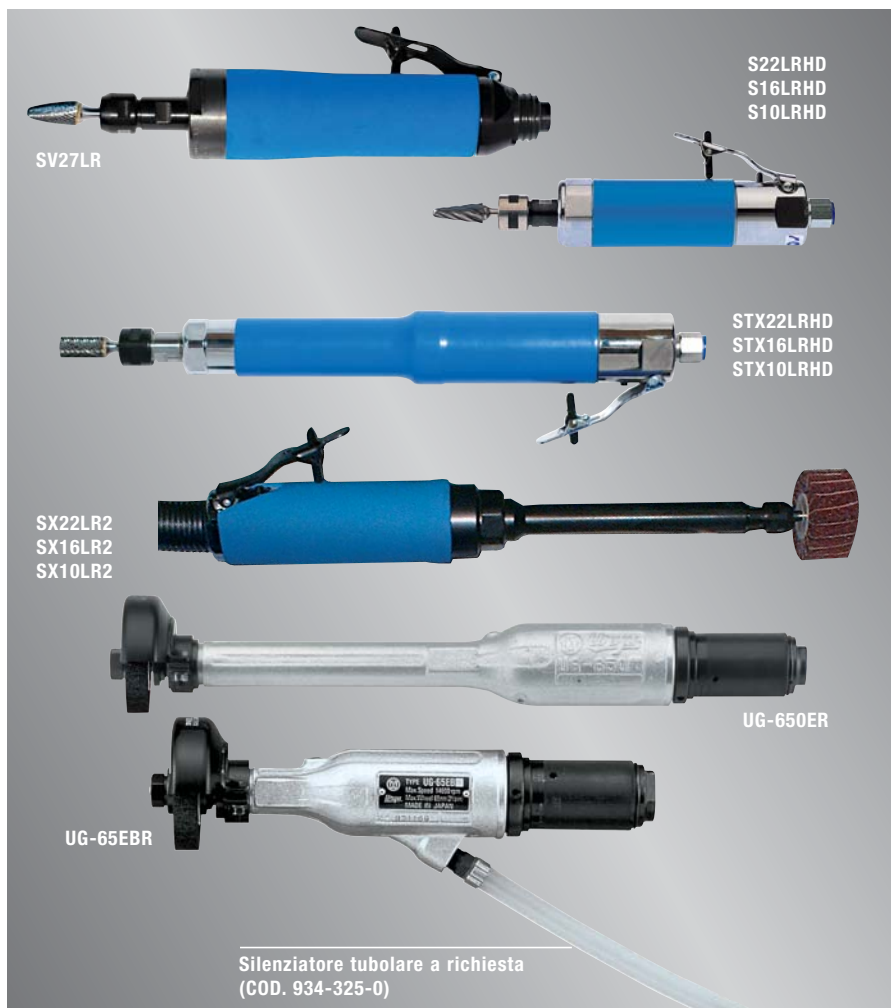

S22LRHD  
S16LRHD  
S10LRHD

STX22LRHD  
STX16LRHD  
STX10LRHD

SX22LR2  
SX16LR2  
SX10LR2

UG-650ER

UG-65EBR

Silenziatore tubolare a richiesta  
(COD. 934-325-0)

## Smerigliatrici diritte medie

Modello	Ø Pinza mm	Ø Mola mm	Velocità a vuoto rpm	Lunghezza totale (A) mm	Ø Corpo utensile (B) mm	Peso Kg	Potenza W	Tubo aria Ø int. mm	Attacco aria NPT	Consumo aria l/min	Rumorosità dB(A)	Tipo di albero
<b>A MOLA</b>												
UG-650ER*	6 (a richiesta)	63,5	14600	271	38	1,50	410	10,0	1/4"	600	85	3/8"-24UNF
UG-65EBR	6 (a richiesta)	63,5	14600	271	38	1,50	412	10,0	1/4"	600	95	3/8"-24UNF
UG-65ER	6 (a richiesta)	63,5	14600	271	38	1,50	412	10,0	1/4"	600	85	3/8"-24UNF
<b>A PINZA</b>												
SV27LR	6	NO	25000	215	42	0,85	750	6,5	1/4"	920	72	vedi tabella
S22LRHD	6	NO	22000	190	42	1,20	630	6,5	1/4"	850	70	vedi tabella
S16LRHD	6	NO	16000	190	42	1,20	630	6,5	1/4"	850	65	vedi tabella
S10LRHD	6	NO	10000	190	42	1,20	630	6,5	1/4"	850	64	vedi tabella
STX22LRHD	6	NO	22000	315	42	1,60	630	6,5	1/4"	850	70	vedi tabella
STX16LRHD	6	NO	16000	315	42	1,60	630	6,5	1/4"	850	64	vedi tabella
STX10LRHD	6	NO	10000	315	42	1,60	630	6,5	1/4"	850	64	vedi tabella
SX22LR2*	6	NO	22000	323	45	1,27	630	6,5	1/4"	850	65	vedi tabella
SX16LR2*	6	NO	16000	323	45	1,27	630	6,5	1/4"	850	65	vedi tabella
SX10LR2*	6	NO	10000	323	45	1,27	630	6,5	1/4"	850	64	vedi tabella

Nota: tutte le smerigliatrici ATA possono essere fornite con scarico anteriore es codice: SX16L2 (eliminando R dal cod. SX16LR2)

\*Smerigliatrici ad albero lungo

## Dimensioni disco serie UG

Modello	Spessore (T)
Serie UG-65EBR	7-13 mm
Serie UG-65ER	7-13 mm
Serie UG-650ER	7-13 mm

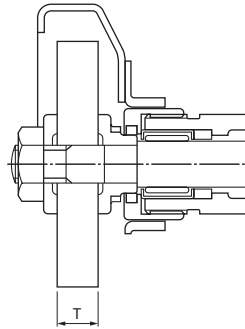

## PINZA PER SERIE UG

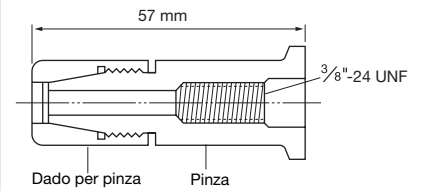

## Complementi per smerigliatrici diritte medie

Codice	Descrizione	per utensile
923-530-0	pinza diam. 6 mm (a richiesta)	serie UG65/650
133-123-10	pinza diam. 3 mm (a richiesta)	serie S, STX, SX
133-121-10	pinza diam. 6 mm <b>(in dotazione)</b>	serie S, STX, SX
133-124-10	pinza diam. 8 mm (a richiesta)	serie S, STX, SX
133-106-10	pinza diam. 10 mm (a richiesta)	serie S, STX, SX
RM22	motore di ricambio (a richiesta)	S22LRHD
RM16	motore di ricambio (a richiesta)	S16LRHD
RM10	motore di ricambio (a richiesta)	S10LRHD



Le UG-65ER/EBR e 650ER sono fornibili, a richiesta, anche con pinza.



## DIRITTE PESANTI



  
Serie UG

  
Serie SHG

### DIMENSIONI

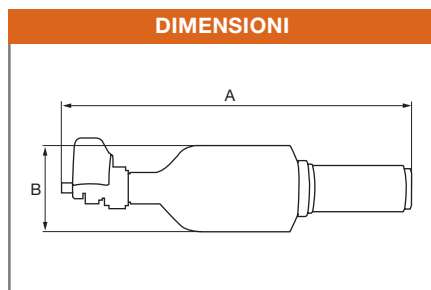

### Dimensioni disco Serie UG

Modello	Spessore (T)
Serie UG-1200	13-19 mm
Serie UG-1500	13-25 mm
Serie UG-2000	19-25 mm

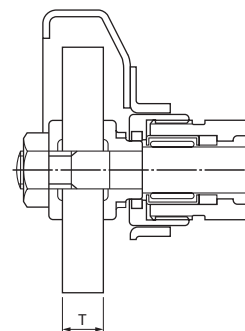

### Smerigliatrici diritte pesanti

Modello	Ø Pinza mm	Ø Mola mm	Velocità a vuoto rpm	Lunghezza totale (A) mm	Ø Max corpo utensile (B) mm	Peso Kg	Potenza W	Tubo aria Ø int. mm	Attacco aria NPT	Consumo aria l/min	Rumorosità dB(A)	Tipo di albero
UG-1250L-72	NO	125	7200	436	70	3,20	750	13,0	3/8"	900	88	1/2"-13
UG-1500L-60	NO	150	6000	495	80	4,62	975	13,0	3/8"	1300	88	5/8"-11
UG-1500L-41	NO	150	4100	497	80	4,88	1320	13,0	3/8"	1300	88	5/8"-11
UG-2000L-31	NO	200	3100	520	100	5,30	1500	13,0	3/8"	1550	90	5/8"-11
UG-2000L-45	NO	200	4500	520	100	5,30	1260	13,0	3/8"	1550	90	5/8"-11
SHG18LR*	6	NO	18000	380	43	2,50	1120	10,0	3/8"	1130	70	vedi tabella

Nota: tutte le smerigliatrici ATA possono essere fornite con scarico anteriore es codice: SHG18L (eliminando R dal cod. SHG18LR)

\*Disponibili anche con attacco per pinza filettato 3/8" es. codice SHG18LR-T

### Pinze per smerigliatrici diritte pesanti ATA

Codice	Descrizione	per utensile
133-121-10	pinza diam. 6 mm (in dotazione)	SHG18LR
133-124-10	pinza diam. 8 mm (a richiesta)	SHG18LR
133-106-10	pinza diam. 10 mm (a richiesta)	SHG18LR

